



### 1 CONTENIDO

**BSE001**  
M12P1.75  
x35mm

C (6)  
D (6)  
E (12)  
F (6)

**BSE092**  
M12P1.75x130mm

G (8)  
D (8)  
E (16)  
F (8)

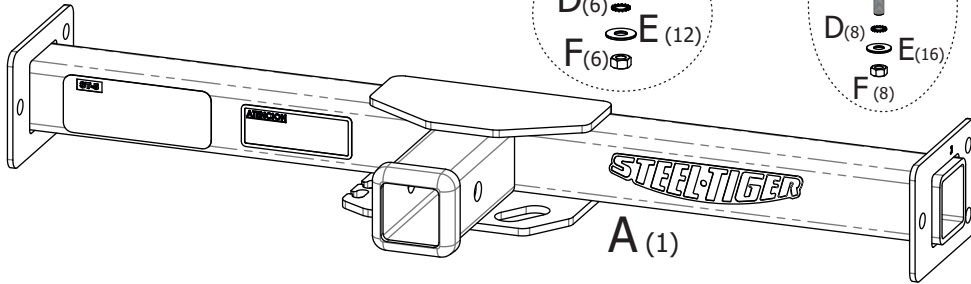

### 2 HERRAMIENTAS NECESARIAS

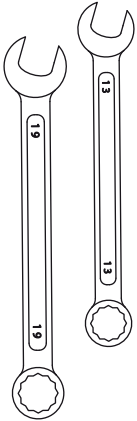

### 3 COLOCACIÓN DE PIEZAS "B"

LADO  
ACOMPAÑANTE

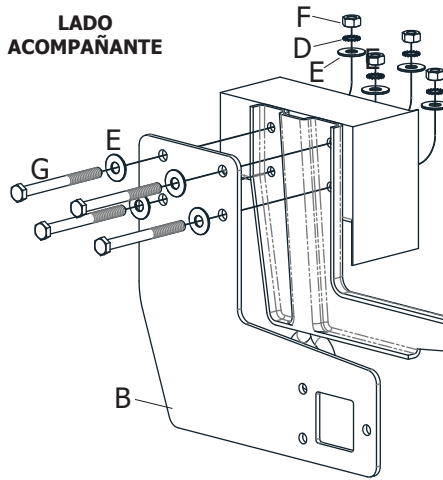

RETIRAR LOS TORNILLOS QUE SUJETAN EL SOPORTE DEL ESTRIBO TRASERO AL VEHÍCULO Y COLOCAR LAS PLACAS LATERALES "B" UTILIZANDO LOS TORNILLOS, ARANDELAS Y TUERCAS SUMINISTRADAS (G, D, E Y F), SIN AJUSTAR TOTALMENTE HASTA COLOCAR EL TRAVESAÑO

SOPORTE  
ESTRIBO  
TRASERO

### 3 COLOCACIÓN DE PIEZA "A"

COLOCAR EL TRAVESAÑO "A" Y SUJETARLO CON LOS TORNILLOS, ARANDELAS Y TUERCAS "C", "D", "E" Y "F". AJUSTAR LAS PLACAS LATERALES "B" COMPLETAMENTE

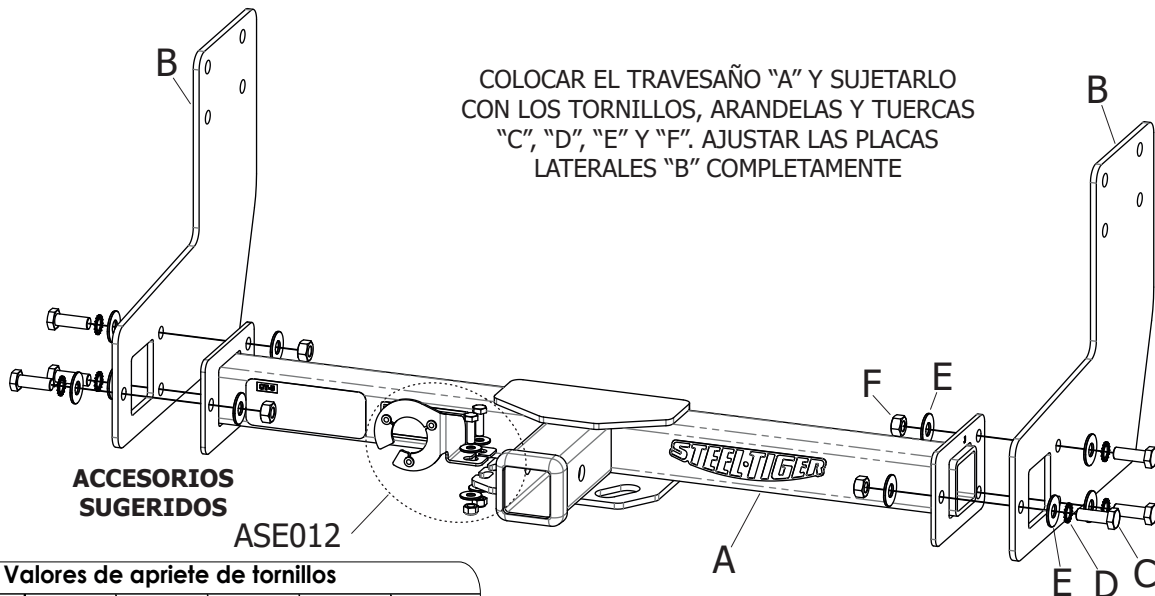

ACCESORIOS  
SUGERIDOS

ASE012

Valores de apriete de tornillos

Unidades	M4	M6	M8	M10	M12	M14
Kg.m	0,3	1	2,5	5,1	8,7	14
Coeficiente de fricción: $\mu=0,14$						